

LISTA DE VERIFICACIÓN
Compra fuera de Catálogo Electrónico

INSTITUCIÓN: Universidad Nacional Autónoma de Honduras

GERENCIA ADMINISTRATIVA:001

FECHA DE VERIFICACIÓN: 4/12/2024

UNIDAD EJECUTORA: Editorial Universitaria

Con el fin de garantizar que el Catálogo Electrónico y Compras Conjuntas este conforme al marco regulatorio y normativo pertinente a la contratación pública del Estado, se deben verificar y conocer los siguientes aspectos:

No.	Aspectos que deben estar conforme al marco regulatorio y normativo	Conforme	No Conforme	Comentario u Observación de la No Conformidad
1	Formulario F-I-008, Autorización de Compra Por Fuera Catálogo Electrónico.	√		
	Acompañado de la Declaración Jurada	√		
	Justificación de que existe una necesidad en la institución fundamentada.	√		
	Método de verificación			
	<ul style="list-style-type: none"> • Circular de Habilitación por catálogo electrónico y sus anexos. • Anexos de la circular de Habilitación. 		No aplica	
2	Remisión de Quejas A la ONCAE		No aplica	
	<ul style="list-style-type: none"> • Formulario F-I-006-“Quejas Reclamos” 		No aplica	
	<ul style="list-style-type: none"> • Acompañado de Oficio Dirigido a la Dirección de ONCAE 		No aplica	
	<ul style="list-style-type: none"> • Orden de Compra Generada mediante Catálogo Electrónico con evidencia de recibido por el proveedor. 		No aplica	
	<ul style="list-style-type: none"> • F01, o documento equivalente con acuse de recibido. 		No aplica	
	<ul style="list-style-type: none"> • Existe respaldo de que no cumplió el proveedor. 		No aplica	
	<ul style="list-style-type: none"> • La queja deberá ser remitida a la ONCAE a más tardar 30 días calendarios después de recibida por el proveedor. 		No aplica	
	<ul style="list-style-type: none"> • La queja por productos dañados deberá ser remitida a la ONCAE a más tardar 90 días calendarios después de recibida por el proveedor. 		No aplica	

Comentarios u observaciones generales del Comprador Público Certificado (CPC):

Nombre del CPC: Juana Francisca Padilla Salinas; Número del CPC:0095

Firma del CPC:



Formulario F-I-008**Indicar número de formulario, (número/siglas de institución/año)**

1. Datos de la Institución	
Nombre de la Institución:	Universidad Nacional Autónoma de Honduras
Unidad de Compra que solicita el producto:	Oficina Universitaria
Dirección:	Ciudad Universitaria UNAH, Tegucigalpa DC
Teléfono:	32300136
Correo Electrónico:	gustavocamos@unah.edu.hn

Artículo 12.- Compra en el Catálogo Electrónico. Los entes adquirentes, deben considerar como primera opción de compra, los productos o servicios incluidos en el Catálogo Electrónico. En caso de que en el Catálogo Electrónico, existiera un bien o servicio con características no exactas al solicitado, pero cuya adquisición no afecta de manera sustancial el objeto de la compra, el ente debe adquirir el bien o servicio que más se asemeje a su requerimiento.

2. Datos de la Compra			
Producto a adquirir:	Cantidad a adquirir	Número de Renglón aprobado en el PACC:	Monto Presupuestado
Tinta para impresora wfc 589g Kit completo full color	5	53376	L 45,000.00

3. Datos del Producto	
Encontró un producto similar dentro de Catálogo Electrónico (Mencione cuales):	
Por que el producto que esta dentro de Catálogo Electronico no satisface su necesidad	

Formulario F-I-008

**Indicar número de formulario, (número/siglas de institución/año)
Solicitud de Autorización de Compra por Fuera de Catálogo Electrónico**

<p>Justifique técnicamente, con documentación fehaciente las características del producto a adquirir: (anexar al presente documento dictamen técnico del por que el producto no cumple)</p>	<p><i>Tinta full color para impresora WF C 5890 instalada en Editorial Universitaria</i></p>
--	--

**4. Condiciones mas ventajosas por fuera del Catálogo Electrónico
Indicar Datos del Proveedor**

	Proveedor	Monto cotizado
<p>Indique los proveedores que le brindan el producto solicitado (Adjuntar Cotización)</p>	<i>Impresiones WM</i>	<i>45,000</i>

5. Visto Bueno por: Comprador Público Certificado (CPC)

Revisado por:

Nombre: *Juana Francisca Padilla Salinas*

Puesto: *Especialista en Adquisiciones*

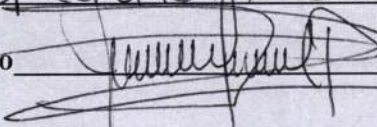
Firma y Sello: 

Fecha: *24-12-24*



6.. Solicitado por: Gerente Administrativo o su equivalente.



Solicitado por: *Editorial Universitaria*

Nombre: *Gustavo Américo Ramos Guillén*

Formulario F-I-008

**Indicar número de formulario, (número/siglas de institución/año)
Solicitud de Autorización de Compra por Fuera de Catálogo Electrónico**

Puesto: Administrador General

Firma y Sello Gustavo Amos  

Fecha 3 / Dic / 2024

7. Campo Reservado para ONCAE (No llenar)

Presenta declaración jurada

,Fecha _____

Nombre _____

Analista de Compras Estratégicas (Revisado)

Firma _____

Observaciones: _____

**DECLARACION JURADA DE VERIFICACION DE PRODUCTOS NO DISPONIBLES EN
CATALAGO ELECTRONICO PARA EL FORMULARIO F-I-008**

Yo Hustero Américo Ramos Galán, mayor de edad, de estado civil Casado, desempeñándome en el puesto Administrador / Editorial Universitario, y con tarjeta de identidad/pasaporte No. Q5011977 06327 Mediante la presente DECLARACION JURADA por este acto DECLARO BAJO JURAMENTO: Que mi persona ha verificado que dentro del Catálogo Electrónico Tintas y Toner que no existe ningún bien o servicio con características no exactas al solicitado, cuya adquisición no afecta de manera sustancial el objeto de compra, así mismo declaro que no se encontró el bien o el servicio que mas se asemeje al requerimiento. Así mismo declaro que expreso tener conocimiento de todos aquellos procesos de compra de bienes y servicios que, habiendo sido incorporados en el Catálogo Electrónico, se realicen fuera de este, serán nulos.

También declaro que la presentación física de la presente declaración con evidencia y sello, de recibido por parte de la **ONCAE**, representa una no objeción a la solicitud de autorización de compra por fuera del formulario _____ que acompaña a la presente solicitud .Y que la ONCAE con base a mi declaración de oficio autoriza la compra solicitada en el formulario EU-004-2024 UNAH de oficio, no obstante tengo conocimiento que de identificarse una omisión a la legislación vigente esta será notificada al suscriptor, a la máxima autoridad de la institución y a las instancias de control interno y fiscalización pertinentes.

En fe de lo cual firmo la presente en la ciudad de Toquegalpa DC, Departamento de Yco Morazan, a los 3 días del mes de Diciembre de 2024.

Atentamente,

Nombre: Hustero Américo Ramos

Firma: Hustero Ramos

PACC Unidad Ejecutora | Proceso de Contratación

Regresar

Información General	
Nombre de la Adquisición:	Editorial Universitaria, compra de cartuchos de tinta negro y de colores para impresora
Normativa:	Nacional
Tipo de Adquisición:	Suministros de consumo
Fuente:	12 - Recursos Propios
Monto Estimado:	L. 46,500.00
Modalidad de Contratación:	<input type="radio"/> Proceso de Contratación <input checked="" type="radio"/> Compra por Catálogo Electrónico <input type="radio"/> Compra Directa
Catálogo Electronico:	COMPRA QUE SE HARÀ POR MEDIO DEL CATÀLOGO ELECTRÒNICO DE ONCAE SEGÙN CIRCULAR STLCC-ONCAE-013-2023
Fechas estimadas	
Fecha estimada firma contrato:	22/11/2024
Datos Reales de las Contrataciones	
Firma del contrato:	
No. del Contrato:	
Monto del Contrato:	
Enlace para ver el contrato:	
Listado de CUBS	

Buscar:

CUBS ↓	Objeto del Gasto ↓	Descripción ↑	Monto
44103105	39600	Cartuchos de tinta	46,500.00

Mostrar registros

Mostrando registros del 1 al 1 de un total de 1 registros

Documento PACC Gerencia Administrativa

Regresar (<http://pacc.oncae.gob.hn/pacc/documentos-ga>)

Institución: Universidad Nacional Autónoma de Honduras

Gerencia Administrativa: GERENCIA CENTRAL

Gestión: 2024

Monto Total Estimado por UE (L): 2,147,496,812.76

Monto Total Aprobado por GA (L): 1,955,496,052.27

Monto Total Adjudicado (L): 0.00

Documento No:

8829

Fecha de Registro:

2024-11-29 16:10:18

Tipo de Documento:

Unificación

Estado:

Aprobado

Elaborado Por:

YLENIS IDALISIS CRUZ CARDENAS

Enviado a Revisión:

30/11/2024 02:49:35 pm

Aprobado Por:

YLENIS IDALISIS CRUZ CARDENAS

Fecha de Aprobación:

2024-11-30 14:50:30

🔍 Opciones de Búsqueda

Buscar por Normativa

Buscar por Tipo de Adquisición

Buscar por Fuente de Financiamiento

Procesos Entre las Siguietes Fechas:

01/01/2024

31/12/2024

🔍 Buscar

Ver Todo (<http://pacc.oncae.gob.hn/pacc/documentos-ga/ver/vQElerQN6bD>)

Unidad Ejecutora: Editorial Universitaria

Aprobación **Código**

Aprobado 55073 (<http://pacc.oncae.gob.hn/pacc/ue/A97gdYQQIJG>)

Aprobado 54958 (<http://pacc.oncae.gob.hn/pacc/ue/Q1wl4mx36Za>)

Aprobado 54957 (<http://pacc.oncae.gob.hn/pacc/ue/rZDIMrOX6ab>)

Nombre de la Adquisición	Normativa	Tipo Adquisición	Descripción de Fuente
EDITORIAL UNIVERSITARIA, COMPRA DE AGUA PURIFICADA EN DIFERENTES PRESENTACIONES PARA PERSONAL DE LA EDITORIAL, REUNIONES Y EVENTOS QUE DESARROLA ESTA UNIDAD (http://pacc.oncae.gob.hn/pacc/ue/A97gdYQQIJG)	Nacional	Suministros de consumo	12 - Recursos Propios
EDITORIAL UNIVERSITARIA, SERVICIO DE CATERING PARA EVENTO TALLER DE LA EDITORIAL UNIVERSITARIA (http://pacc.oncae.gob.hn/pacc/ue/Q1wl4mx36Za)	Nacional	Servicios	12 - Recursos Propios
EDITORIAL UNIVERSITARIA, SERVICIO DE ELABORACIÓN DE CAMISAS TIPO POLO PARA EMPLEADOS DE LA EDITORIAL UNIVERSITARIA (http://pacc.oncae.gob.hn/pacc/ue/rZDIMrOX6ab)	Nacional	Servicios	12 - Recursos Propios

Aprobación	Código	Nombre de la Adquisición	Normativa	Tipo Adquisición	Descripción de Fuente
Aprobado	54956 (http://pacc.oncae.gob.hn/pacc/ue/Rnqgyy2kgra)	EDITORIAL UNIVERSITARIA, COMPRA DE CEMENTO Y PINTURA PA USARSE EN LA REMODELACIÓN DEL EDIFICIO DE LA EDITORIAL UNIVERSITARIA (http://pacc.oncae.gob.hn/pacc/ue/Rnqgyy2kgra)	Nacional	Suministros de consumo	12 - Recursos Propios
Aprobado	54955 (http://pacc.oncae.gob.hn/pacc/ue/d1agR2jxgnb)	Editorial Universitaria, compra de licencia de ADOVE CREATIVE CLOUD TEAM ALL APP para usarse por los empleados de la Editorial Universitaria en l creación de obras literarias (http://pacc.oncae.gob.hn/pacc/ue/d1agR2jxgnb)	Nacional	Bienes muebles	12 - Recursos Propios
Aprobado	53379 (http://pacc.oncae.gob.hn/pacc/ue/V89gNDK26Ry)	EDITORIAL UNIVERSITARIA, COMPRA DE CAJAS DE CARTON Y BOLSAS DE PAPEL PARA USAR EN ALMACENAMIENTO DE LIBROS DE LA EDITORIAL UNIVERSITARIA (http://pacc.oncae.gob.hn/pacc/ue/V89gNDK26Ry)	Nacional	Suministros de consumo	12 - Recursos Propios
Aprobado	53378 (http://pacc.oncae.gob.hn/pacc/ue/JXb6mZxJLKj)	EDITORIAL UNIVERSITARIA , COMPRA DE MATERIALES DE OFICINA PARA SER USADOS POR PERSONAL DE LA EDITORIAL (http://pacc.oncae.gob.hn/pacc/ue/JXb6mZxJLKj)	Nacional	Suministros de consumo	12 - Recursos Propios
Aprobado	53377 (http://pacc.oncae.gob.hn/pacc/ue/ydNLkZGN6JO)	EDITORIAL UNIVERSITARIA , COMPRA DE PANTALLA INTERACTIVA Y ACCESORIOS PARA PODCAST (http://pacc.oncae.gob.hn/pacc/ue/ydNLkZGN6JO)	Nacional	Bienes muebles	12 - Recursos Propios
Aprobado	53376 (http://pacc.oncae.gob.hn/pacc/ue/xmB6KYdAgQy)	Editorial Universitaria, compra de cartuchos de tinta negro y de colores para impresora (http://pacc.oncae.gob.hn/pacc/ue/xmB6KYdAgQy)	Nacional	Suministros de consumo	12 - Recursos Propios
Aprobado	53375 (http://pacc.oncae.gob.hn/pacc/ue/VxY6pWdElvk)	Editorial Universitaria, compra de Papel Especial para impresión de maquetas de libros producidos por la Editorial Universitaria, compra que se realizará fuera de Catálogo Electrónico con permiso de ONCAE (http://pacc.oncae.gob.hn/pacc/ue/VxY6pWdElvk)	Nacional	Suministros de consumo	12 - Recursos Propios
Aprobado	53374 (http://pacc.oncae.gob.hn/pacc/ue/jVDLvwNPgdp)	Editorial Universitaria, compra de materiales de ferreteria como ser láminas de zinc, clavos, madera, botas de hule, gafas protectoras, filtros de mascarillas, cal, arena, extensión eléctrica, baterías alcalinas, canaletas (http://pacc.oncae.gob.hn/pacc/ue/jVDLvwNPgdp)	Nacional	Suministros de consumo	12 - Recursos Propios
Aprobado	51167 (http://pacc.oncae.gob.hn/pacc/ue/rjK6DAMaLxb)	EDITORIAL UNIVERSITARIA, COMPRA DE LIBREROS A MEDIDA DE MELAMINA Y FORMICA, DE ACUERDO A DISEÑO PARA SER USADOS E LAS INSTALACIONES DE LA EDITORIAL UNIVERSITARIA (http://pacc.oncae.gob.hn/pacc/ue/rjK6DAMaLxb)	Nacional	Bienes muebles	12 - Recursos Propios

Especificaciones de los cartuchos de tinta

Nota: Se recomienda que utilice cartuchos Epson genuinos y que no los rellene. El uso de otros productos puede afectar a la calidad de impresión y podría dañar la impresora.

Los cartuchos incluidos con la impresora están diseñados para configurar la impresora y no se pueden revender. Después de que se utilice una parte de la tinta para cargar la impresora, el resto está disponible para imprimir. El rendimiento de la tinta varía bastante según las imágenes impresas, los ajustes de impresión, el tipo de papel, la frecuencia de uso y la temperatura. Para mantener la calidad de impresión, una cantidad variable de tinta permanece en el cartucho después de que se enciende el indicador de "reemplazar cartucho".

Color

Negro, Cian, Magenta, Amarillo

Vida útil del cartucho

Envoltorio abierto: 6 meses

Envoltorio cerrado: no utilice la tinta si ya caducó la fecha del envoltorio

Temperatura

Almacenada: -4 a 104 °F (-20 a 40 °C)

1 mes a 104 °F (40 °C)

La tinta se congela a 12 °F (-10 °C)

Espere 3 horas para utilizar la tinta después de haberla descongelado a 77 °F (25 °C)

Nota: Para obtener los mejores resultados de impresión, termine de utilizar la tinta dentro de 6 meses de abrir el envoltorio de los cartuchos.

Tema principal: [Especificaciones técnicas](#)

Referencias relacionadas

[Códigos de los cartuchos de tinta y la caja de mantenimiento](#)

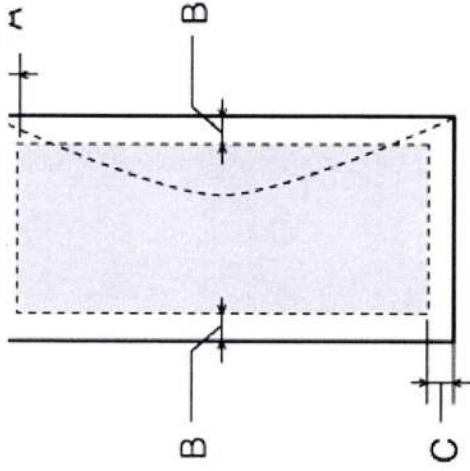

Margen mínimo		
Tipo papel	Hojas sueltas	Sobres
A	3,0 mm (0,12 pulg.) ^{*1}	3,0 mm (0,12 pulg.) ^{*1}
B	3,0 mm (0,12 pulg.)	5,0 mm (0,20 pulg.)
C	3,0 mm (0,12 pulg.)	3,0 mm (0,12 pulg.) ^{*2}

^{*1} El margen recomendado es de 17,0 mm.

^{*2} El margen recomendado es de 38,0 mm.

Nota:

Según el tipo de papel utilizado, es posible que la resolución sea menor en las zonas superior e inferior de la impresión, así como que dicha zona esté manchada.

Principio 

Cartuchos de tinta

Color	Black (Negro), Cyan (Cian), Magenta, Yellow (Amarillo)
Duración del cartucho	Para conseguir mejores resultados, use los cartuchos de tinta en los 6 meses siguientes a la apertura del envoltorio.
Temperatura	Almacenamiento: De -20 a 40 °C (de -4 a 104 °F) 1 mes a 40 °C (104 °F) Helada: [*] -12 °C (-10,4 °F)

^{*} La tinta tarda en descongelarse y estar lista para su uso unas 3 horas a 25 °C (77 °F).

Año: 2024 Rango de fechas Desde: 1/1/2024 Hasta: 31/12/2024

Programa: SubPrograma: Actividad: CodCentro: Centro: CodDepcto: Departamento: UE: EstructuraID: Proyecto: Nombre:

CuentaID	Cuenta	Fuente	SaldoIncial	TransSOI	TransEJE	TransSOI	TransEJE	Ampliaciones	Modificado	Precompromiso	Reserva	Ejecutado	SaldoDisponible
Total General													
33300	33300 PRODUC...	FUENTE 12	0,00	0,00	17,450,00	0,00	0,00	0,00	17,450,00	0,00	0,00	15,310,80	12,139,20
35100	35100 PROD...	FUENTE 12	0,00	0,00	13,000,00	0,00	0,00	0,00	13,000,00	0,00	0,00	0,00	13,000,00
35210	35210 PROD...	FUENTE 12	1,600,00	0,00	1,1,000,00	0,00	0,00	0,00	1,1,600,00	0,00	0,00	0,00	1,1,600,00
35500	35500 TRNT...	FUENTE 12	0,00	0,00	123,946,00	0,00	0,00	0,00	123,946,00	0,00	0,00	19,300,00	1,10,296,00
35610	35610 GASO...	FUENTE 12	16,000,00	0,00	16,000,00	0,00	0,00	0,00	112,000,00	0,00	0,00	18,295,08	1,3,204,92
35620	35620 DIESEL	FUENTE 12	16,000,00	0,00	1,1,500,00	0,00	0,00	0,00	1,1,500,00	0,00	0,00	0,00	1,1,500,00
35800	35800 PROD...	FUENTE 12	0,00	0,00	172,708,00	0,00	143,338,00	0,00	129,370,00	0,00	0,00	129,370,00	0,00
35930	35930 PROD...	FUENTE 12	0,00	0,00	16,500,00	0,00	16,500,00	0,00	0,00	0,00	0,00	0,00	0,00
36100	36100 PROD...	FUENTE 12	0,00	0,00	12,500,00	0,00	0,00	0,00	12,500,00	0,00	0,00	11,089,00	1,1,411,00
36930	36930 ELEM...	FUENTE 12	16,000,00	0,00	14,300,00	0,00	0,00	0,00	14,300,00	0,00	0,00	0,00	188,00
37100	37100 PROD...	FUENTE 11	0,00	0,00	130,772,00	0,00	115,000,00	0,00	121,772,00	0,00	0,00	1891,00	1,11,533,00
37300	37300 PROD...	FUENTE 11	0,00	0,00	126,900,00	0,00	0,00	0,00	126,900,00	0,00	0,00	112,705,00	1,7,320,00
37800	37800 PIED...	FUENTE 12	0,00	0,00	15,727,00	0,00	0,00	0,00	15,727,00	0,00	0,00	0,00	1,427,00
39100	39100 ELEM...	FUENTE 12	0,00	0,00	111,651,00	0,00	13,000,00	0,00	18,651,00	0,00	0,00	0,00	1,651,00
39200	39200 ÚTILE...	FUENTE 11	0,00	0,00	16,900,00	0,00	16,900,00	0,00	0,00	0,00	0,00	0,00	0,00
39300	39300 ÚTILE...	FUENTE 11	0,00	0,00	135,800,00	0,00	0,00	0,00	135,800,00	0,00	0,00	1,1,230,00	1,21,635,32
39400	39400 ÚTILE...	FUENTE 11	1,1,050,00	0,00	1,1,000,00	0,00	0,00	0,00	12,050,00	12,050,00	0,00	0,00	0,00
39520	39520 INST...	FUENTE 12	0,00	0,00	19,056,00	0,00	0,00	0,00	19,056,00	0,00	0,00	0,00	19,056,00
39530	39530 MATE...	FUENTE 11	0,00	0,00	1,1,000,00	0,00	0,00	0,00	1,1,000,00	0,00	0,00	0,00	1,1,000,00
39560	39560 MATE...	FUENTE 12	0,00	0,00	1,800,00	0,00	0,00	0,00	1,800,00	0,00	0,00	0,00	1,800,00
39600	39600 RESP...	FUENTE 11	0,00	0,00	18,500,00	0,00	0,00	0,00	18,500,00	0,00	0,00	0,00	18,500,00
39800	39800 ÚTILE...	FUENTE 12	0,00	0,00	16,500,00	0,00	14,500,00	0,00	12,000,00	0,00	0,00	0,00	12,000,00
42110	42110 MUEB...	FUENTE 12	0,00	0,00	16,000,00	0,00	0,00	0,00	16,000,00	0,00	0,00	0,00	16,000,00
			1,200,000,00	0,00	1,17,130,00	0,00	1,150,600,00	0,00	1,66,530,00	18,250,00	0,00	0,00	1,58,280,00
			0,00	0,00	1,16,296,00	0,00	0,00	0,00	1,16,296,00	0,00	0,00	0,00	1,16,296,00
			0,00	0,00	1,2,046,00	0,00	0,00	0,00	1,2,046,00	0,00	0,00	12,046,00	1,0,00
			1,300,000,00	0,00	0,00	0,00	1,258,216,00	0,00	1,41,784,00	1,37,805,00	0,00	0,00	1,3,979,00

INVERSIONES WM

COTIZACION



Expediente: EU-019-2024UNAH

Fecha de cotización: 02 de diciembre del 2024

RTN INVERSIONES WM: N. 14131982006934

Cliente Universidad Nacional Autónoma de Honduras

Teléfono:

2232-4772

Dirección

Ciudad Universitaria, Boulevard Suyapa.

Correo

electrónico:

darivera@unah.edu.hn

Item	Descripción	Cantidad	Unidad	Costo Unitario	Total
1	Tintas para impresora a color Epson WFC-5890 paquete full color	5	unidad	9000.00	45,000.00
				Subtotal:	45,000.00
				I.S.V.	0.00
				Total	45,000.00

Plazo de vigencia de la cotización: 10 días hábiles

Plazo de entrega: INMEDIATA

Wendy Flores Diaz

Wendy Mercedes Flores Diaz
Gerencia



Dirección: Barrio La Pagoda, Boulevard Suyapa

Teléfono: 8937-4974

Correo Electrónico: inversioneswm1982@gmail.com